

# D1000

## Napęd elektromechaniczny

do bram garażowych do użytku przydomowego i półprzemysłowego z jednoczęściową szyną jezdnią

CE

omn  
idec

2e  
asy



### Wszechstronność

Model D1000 to napęd z silnikiem 24V, z jednoczęściową szyną jezdnią z łańcuchem napędowym lub paskiem keowlarowym, która zapewnia cichą i płynną obsługę wszelkich bram garażowych. Nie wymaga żadnych adaptacji dostosowujących bramę do montażu napędu i bez problemu może być instalowany w już zamontowanych bramach obsługiwanych dotychczas ręcznie.

### Szybki i łatwy montaż

Napęd do bram garażowych jest łatwy w montażu. Montuje się go do sufitu garażu. Bardzo proste programowanie umożliwia ustawienie pozycji krańcowych bramy (otwarcia/zamknięcia) i zwolnienia przed domknięciem. Po zakończeniu cyklu programowania napęd działa poprawnie bez jakichkolwiek dodatkowych regulacji.

### Komfort użytkowania

Aby uniknąć uszkodzeń mechanicznych bramy, w napędzie została zastosowana elektroniczna kontrola prędkości. Po uruchomieniu procesu otwierania brama rusza delikatnie i wolno aby po chwili osiągnąć normalną szybkość otwierania i przed domknięciem napęd zwalnia aby zapewnić ciche i delikatne domknięcie bramy.

## D1000 - CHARAKTERYSTYKA TECHNICZNA

	D1000
Zasilanie	230 V, 50 (60) Hz
Silnik elektryczny	24 Vdc
Pobór mocy	350 W
Min. wysokość nadproża	35 mm
Maks. siła ciągu / nacisku	1000 N
Hałas przy normalnej prędkości	52 db(A)

	D1000
Stopień ochrony	IP20
Oświetlenie usługowe	230V 40W
Czas wygaszenia oświetlenia	120 s
Prędkość wózka prowadnicy	8,9 m/min.
Maks. skok prowadnicy	1900 - 2500 - 3100
Zakres temperatur pracy	-20°C + 55°C

## WYMIARY ZEWNĘTRZNE

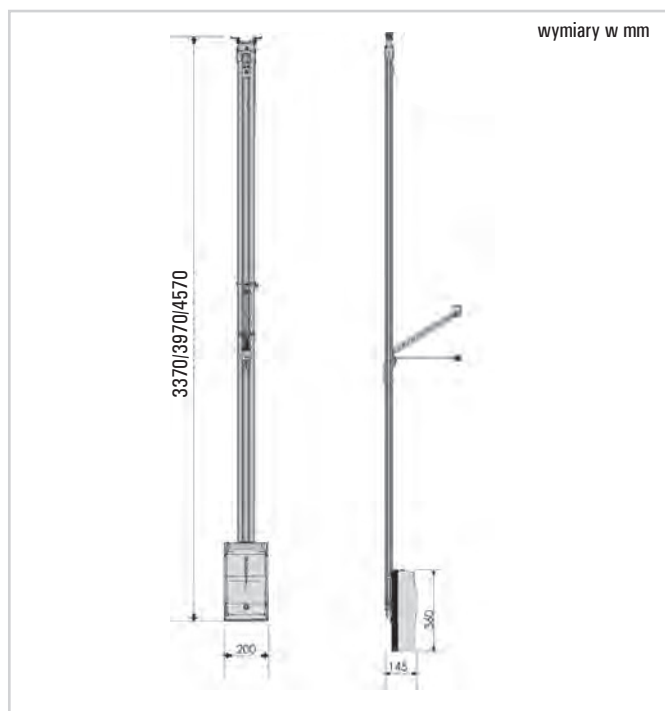

## WYMIARY INSTALACYJNE

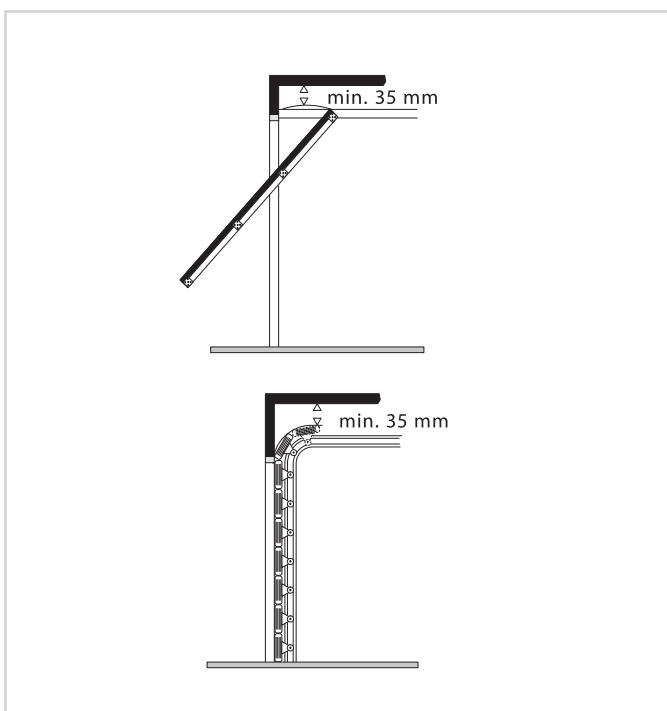

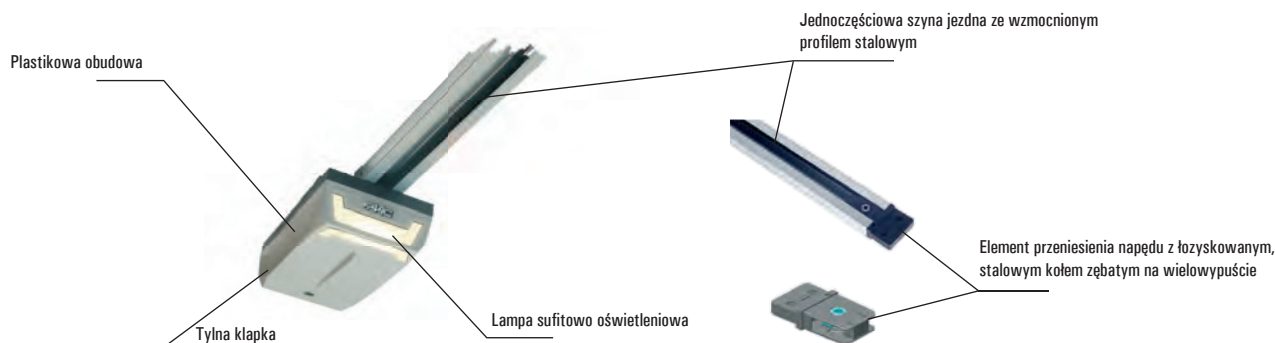

## D1000 - Wyposażenie i cennik

Model	Zastosowanie		Centrala sterująca	Kod artykułu	Cena netto (zł)	Cena brutto (zł)
	Maks. wymiary bramy szer. x wys. (m)	Częstotliwość użytkowania (cykle/godz.)				
D1000 - głowica	-	20	E1000	11060101	<b>844,00</b>	<b>1038,12</b>
Szyna 2400mm z łańcuchem** bramy uchylne / bramy segmentowe	5,00x1,90(*)	-	-	390119	<b>210,00</b>	<b>258,30</b>
Szyna 3000mm z łańcuchem** bramy uchylne / bramy segmentowe	5,00x2,50(*)	-	-	390125	<b>230,00</b>	<b>282,90</b>
Szyna 3600mm z łańcuchem** bramy uchylne / bramy segmentowe	5,00x3,10(*)	-	-	390131	<b>265,00</b>	<b>325,95</b>
Szyna 4200mm z łańcuchem** bramy uchylne / bramy segmentowe	5,00x3,80(*)	-	-	390138	<b>305,00</b>	<b>375,15</b>
Szyna 2400mm z paskiem** bramy uchylne / bramy segmentowe	5,00x1,90(*)	-	-	390120	<b>325,00</b>	<b>399,75</b>
Szyna 3000mm z paskiem** bramy uchylne / bramy segmentowe	5,00x2,50(*)	-	-	390126	<b>350,00</b>	<b>430,50</b>
Szyna 3600mm z paskiem** bramy uchylne / bramy segmentowe	5,00x3,10(*)	-	-	390132	<b>385,00</b>	<b>473,55</b>

### Wyposażenie dodatkowe do modelu D1000

	Kod artykułu	Cena netto (zł)	Cena brutto (zł)
Ramię do bram segmentowych	390768	<b>53,00</b>	<b>65,19</b>
Zestaw do obsługi rygli	201	<b>200,00</b>	<b>246,00</b>
Podpora szyny jezdnej	390765	<b>135,00</b>	<b>166,05</b>
Zestaw zasilania awaryjnego z bateriami X - BAT	390923	<b>414,00</b>	<b>509,22</b>
Zewnętrzny mechanizm odblokowujący z istniejącą klamką	390488	<b>33,00</b>	<b>40,59</b>
Zewnętrzny mechanizm odblokowujący z kluczem indywidualnym	424591001-424591036	<b>138,00</b>	<b>169,74</b>
Urządzenia zdalnego sterowania, bezpieczeństwa i sygnalizacji	patrz strony od 79 do 83		

### Zestaw D1000 - do bram garażowych

Ilość	Opis wyposażenia	Kod artykułu	Cena netto (zł)	Cena brutto (zł)
1	Głowica napędu D1000 z wbudowaną centralą sterującą E1000	11060101	<b>1.259,00</b>	<b>1.548,57</b>
1	Szyna 3000 mm z łańcuchem	390125		
1	Moduł radioodbiornika XF 433MHz	319006		
1	Pilot 4-przyciskowy XT4 443 RC/XT4 433 RCBE, z kodem dynamicznie zmiennym	787452/797454		
Cena zestawu D1000 - z szyną 3000 mm z paskiem keowlarowym			<b>1.379,00</b>	<b>1.696,17</b>

### Uwagi

\*Maksymalna wysokość zależy od budowy bramy. Podane wartości odnoszą się do typowych konstrukcji.

\*\* Długość szyny w opakowaniu wynosi odpowiednio 2700, 3300, 3900, 4500 mm.

Dla zwiększenia zasięgu pilotów do odbiornika RP należy podłączyć antenę zewnętrzną (montowaną na zewnątrz garażu).

## AKCESORIA



**Wyłącznik kluczykowy**  
str. 84



**Wyłącznik przyciskowy XB300**  
str. 85



**Fotokomórka Safebeam**  
str. 83



**Antena**  
str. 79



**Lampa XL 24L**  
str. 82



**Pilot XT4 433 RC**  
str. 78